



**INDUSTRIKOMPONENTER A/S**  
En anerkendt partner i Mobil Energi

# SLÆBERINGSSÆT 10A - 30A

Slæberingssæt bestående af ringe koblet med børster, designet til at tillade strøm at passere fra en fast til en roterende del og bruges til at levere kranmotorer og kabelvindere.

## FUNKTIONER

- Velegnet til at overføre strøm med 50/60 Hz frekvens.
- Skabet har små nedadgående huller til luftcirkulation og for at forhindre problemer på grund af fugt.
- Den nederste støtteplade er forsynet med tre huller til dræning enhver fugt, der kan dannes inde i enheden.
- Kabinettet er lavet af stødsikker termoplast materiale for at forhindre kontakt med strømførende elektriske dele.
- Tætningsgrad er klassificeret IP22.
- Ekstrem temperaturbestandighed: -25°C til +70°C.

## ATTESTER

- CE markering og EAC attest



## ATTESTER

Overensstemmelse med fællesskabsdirektiver	2014/35/UE; 2006/42/CE
Overensstemmelse med CE-standarder	EN 60204-1; EN 60309-1; EN 60529
Markeringer and homologations	CE EAC

## ELEKTRISK SPECIFIKATION

Nominel driftsstrøm	10A - 30A
Nominel driftsspænding	400V
Nominel isolationsspænding	660V
Maks. fart	3 rev/min
Forbindelse	<ul style="list-style-type: none"><li>• Terminale med Ø4 mm hul</li><li>• Terminale med M4 skrue accepterer ringforbindelser</li></ul>

## GENERELLE TEKNISKE SPECIFIKATIONER

Omgivelsestemperatur	Opbevaring: -40 °C til + 70 °C Operationel: -25 °C til + 70 °C
Tætningsgrad	IP 22
Isoleringskategori	Klasse 1
Driftstillinger	Enhver
Kabelindføring	Kableklemme M20 eller M25

For mere specifikke oplysninger om disse produkter, og hvordan de kan dække dine behov, ring venligst

# INDUSTRIKOMPONENTER A/S

Energivej 33 DK-2750 Ballerup

Tlf: +45 5672 0000 Fax: +45 5672 0005

[www.industrikomponenter.dk](http://www.industrikomponenter.dk)



**INDUSTRIKOMponenter A/S**  
En anerkendt partner i Mobil Energi

# SLÆBERINGSSÆT 10A - 30A

## DIMENSIONER

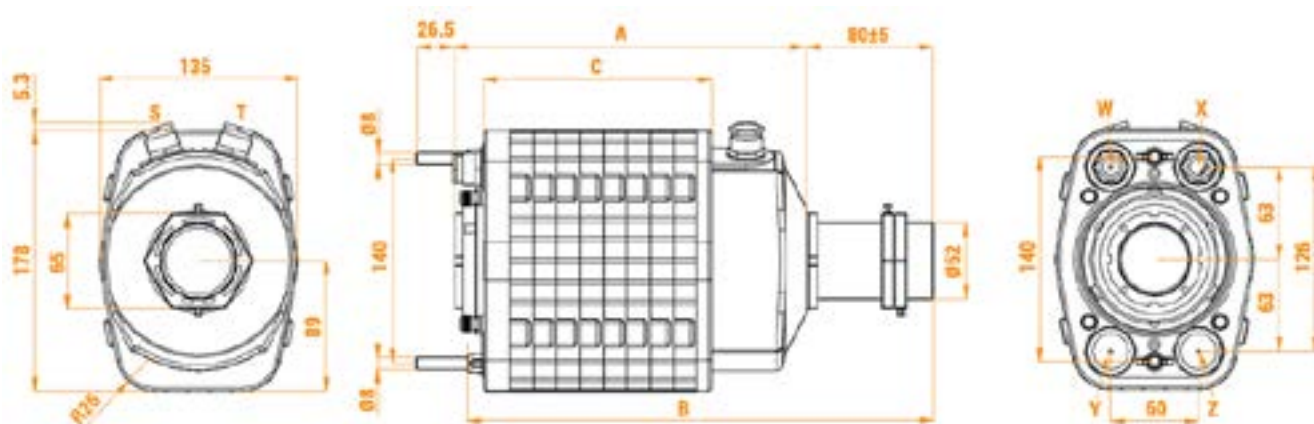

Antal Ringe		Kabelklemmer typ og position						DIMENSIONER (mm)			Antal Ringe		Kabelklemmer typ og position						DIMENSIONER (mm)		
10A	30A	S	T	W	X	Y	Z	A	B	C	30A	S	T	W	X	Y	Z	A	B	C	
1	4	M20	-	M20	-	-		195	265	108	3	M20	-	M20	-	-	-	179	249	92	
2	4	M20	-	M20	-	-		211	281	124	4	M20	-	M20	-	-	-	195	265	108	
3	4	M20	M20	M20	-	-	M20	211	281	124	5	M20	-	M20	-	-	-	211	281	124	
4	4	M20	M20	M20	-	-	M20	227	297	140	6	M20	-	M20	-	-	-	227	297	140	
5	4	M20	M20	M20	-	-	M20	227	297	140	7	M20	M20	M20	M20	-	-	243	313	156	
6	4	M20	M20	M20	-	-	M20	243	313	156	8	M20	M20	M20	M20	-	-	259	329	172	
7	4	M20	M20	M20	-	-	M20	243	313	156	9	M20	M20	M20	M20	-	-	275	345	188	
8	4	M20	M20	M20	-	-	M20	259	329	172	10	M20	M20	M20	M20	-	-	291	361	204	
9	4	M20	M20	M20	-	-	M20	259	329	172	11	M20	M20	M20	M20	-	-	307	377	220	
10	4	M20	M20	M20	-	-	M20	275	345	188	12	M20	M20	M20	M20	-	-	323	393	236	
11	4	M20	M20	M20	-	-	M20	275	345	188	13	M20	M20	M20	M20	-	-	339	409	252	
12	4	M20	M20	M20	-	-	M20	291	361	204	14	M20	M20	M20	M20	-	-	355	425	268	
Maks. antal ringe: 40								483	553	396	15	M20	M20	M20	M20	-	-	371	441	284	
											16	M20	M20	M20	M20	-	-	387	457	300	
											Maks. antal ringe: 40						451	521	364		

# INDUSTRIKOMponenter A/S

Energivej 33 DK-2750 Ballerup

Tlf: +45 5672 0000 Fax: +45 5672 0005

[www.industrikomponenter.dk](http://www.industrikomponenter.dk)



**INDUSTRIKOMponenter A/S**  
En anerkendt partner i Mobil Energi

# SLÆBERINGSSÆT 10A - 30A

## SAMLINGSTEGNING

- A1: Motrik
- A2: Ring - Stigning 1,5
- A3: Dæksel - 1 eller 2 huller
- A4: Kabelklemmestøtte
- A5: Kabelklemme M20 eller M25
- A6: Hjælpering 10a eller Linjering 30a
- A7: Øverste plade
- A8: Børsteholder med børster
- A9: Nederste plade
- A10: Jordbørste
- A11: Linjebørste
- A12: Hjælpebørste af fosforbronze eller Hjælpebørste af grafit (2 børster brugt som linjebørste)
- A13: Beskyttelse



# INDUSTRIKOMponenter A/S

Energivej 33 DK-2750 Ballerup

Tlf: +45 5672 0000 Fax: +45 5672 0005

[www.industrikomponenter.dk](http://www.industrikomponenter.dk)